

pfr-fsrd-fsrd 3-esr

ISTRUZIONI • INSTRUCTIONS
BEDIENUNGSANLEITUNGEN • INSTRUCTIONS
INSTRUCCIONES

Filtro Filter Filtre



IT IL MANOMETRO MONTATO È UNO STRUMENTO DI PRECISIONE DELICATO DA CUI DIPENDE IL CORRETTO FUNZIONAMENTO DELLA PISTOLA. TRATTATLO CON MOLTA CURA E VERIFICATE PERIODICAMENTE IL SUO FUNZIONAMENTO.

EN THE GAUGE IS A DELICATE PRECISION INSTRUMENT NEEDED TO ACHIEVE THE CORRECT PERFORMANCE OF THE GUN.TREAT WITH CARE AND CHECK PERIODICALLY.

DE DAS MANOMETER IST EIN EMPFINDLICHES UND PRÄZISES MESSGERÄT UND WIRD BENÖTIGT UM EINE KORREKTE HANDHABUNG DER PISTOLE ZU ERZIELE. BEHANDLEN SIE DAS TEIL MIT SORGFALT UND ÜBERPRÜFEN ES REGELMÄßIG.

FR LE MANOMETRE MONTE EST UN INSTRUMENT DE PRECISION DELICAT, DUQUEL DEPENDE LE BOB FONCTIONNEMENT DU PISTOLET. FAIRE ATTENTION ET VERIFIER PERIODIQUEMENT SON FONCTIONNEMENT.

ES EL MANOMETRO ES UN INSTRUMENTO DE PRECISION MUY FRAGIL DEL CUAL DEPENDE EL CORRECTO FUNCIONAMIENTO DEL AEROGRAFO. TRATARLO CON CUIDADO Y CONTROLAR PERIODICAMENTE EL CORRECTO FUNCIONAMIENTO.

PT A VALVULA É UMA PEÇA DE ELEVADA PRECISAO, NECESSARIA AO CORRECTO FUNCIONAMENTO DA PISTOLA. MANUSEIE A CUIDADOSAMENTE E FAÇA-HE UMA INSPECÇÃO PERIODICA.

NE DE MANOMETER IS EEN GEVOELIG PRECISIE INSTRUMENT, NIJNOZAKELIJK VOOR DE CORRECTE WERKING VAN DE BANDENPOMP. ZORGVULDIG BEHANDELEN EN REGELMATIG CONTROLEREN.

TK GÖSTERGE, TABANCADAN DOGRU PERFORMANSI ALABİLMEK İÇİN GEREKLİ OLAN HASSAS BİR ALETTİR. DİKKATLİ OLUNUZ VE PERİYODİK OLARAK KONTROL EDENİZ.

SV MÄTINSTRUMENTET ÄR ET PRECISIONSVERKTYG NÖDVÄNDIGT FÖR ATT KUNNA JUSTERA VERKTYGET FÖR OPTIMAL EFFEKTIVITET. HÅNDTAS KAORSAMT MED MÄTINSTRUMENTET OCH KONTROLLERA DET REGELBUNDET.

N MANOMETERET ER ET PRESSIONS INSTRUMENT SOM ER NÖDVENDING FOR Å OPPNÅ KORREKT SPRØYTEBILDE FRA PISTOLEN. BEHANDLES VARSOVT OG SJEKKES PERIODEVIS.

DA MANOMETERET ER ET FØLSOMT PRESSIONSINSTRUMENT, SOM ER NØDVENDIG FOR KORREKT ANVENDELSE AF PISTOLEN. BEHANDLES SKÅNSOMT OG KONTROLLERES JEVNLIGT.

SF PAINAMITTARI ON HERKKÄ TARKKUUUSVÄLINE, JOTA TARVITAAN RUJUSKUN OIKEAN TOIMINTAKYVYN SAANKUTAKSISSÄ. KÄSITTELE SITA HOULELLEISTEJÄ TARKISTA SE AIKA AJON.

GR TO MONTAJEMENOMANO METRO ENAI ENA OPTIKO AKRIBIOL EYANIMTO ANO TO OIHO EAPATATAI H JIETH AETOTPI IA TOY IESTO NOY. APEPIETE TOY ME ITOY IPOIKON KA EIBEBANIMETE KATA IEBIOTIKY THN AETOTPI IA TOY.

IT NON UTILIZZARE CON LIQUIDI O GAS DIVERSI DA ARIA COMPRESSA

EN DO NOT USE WITH DIFFERENT GAS OR LIQUIDS BUT ONLY WITH COMPRESSED AIR

DE NICHT MIT ANDEREN GASEN ODER FLÜSSIGKEITEN ARBEITEN NUR DRUCKLUFT

FR NE PAS UTILISER AVEC LIQUIDES OU GAZ DIFFÉRENTS DE L'AIR COMPRIMÉ

ES NO UTILIZAR CON LIQUIDOS O CON GAS. UTILIZAR SOLAMENTE CON AIRE COMPRIMIDO

PT NÃO UTILIZAR COM OUTROS GASES OU LIQUIDOS, MAS APENAS COM AR COMPRIMIDO

NE GEBRUIK ALLEEN PERSLUCHT, GEEN GAS OF VLOEISTOFEN

TK BASINÇ HAVADAN BASKA GAZ VEYA SIVI KULLANMAYINIZ

SV ANVÄND ALLTID VANLIG TRYCKLUFT. ALDRIG ANDRA GASER ELLER VA ESKER, KUN MED KOMPRESSAD LUFT

N MÅ IKKE BRUKES MED ANDRE GASSER ELLER VA ESKER END TRYKLUFT

DA MÅ IKKE ANVENDES MED ANDRE GASARTER ELLER VA ESKER END TRYKLUFT

SF ÄLÄ KÄYTÄ ERIKAISTEN KAASUJEN TAI NESTEIDEN KANSSA, VAAN AINOASTAAN PAINELMALLA.

GR NA MHNKRHSIMPOIETAI ME YGRA H GKAZI DIAFORHTIKA APD TON PEPHISMENO AERA.

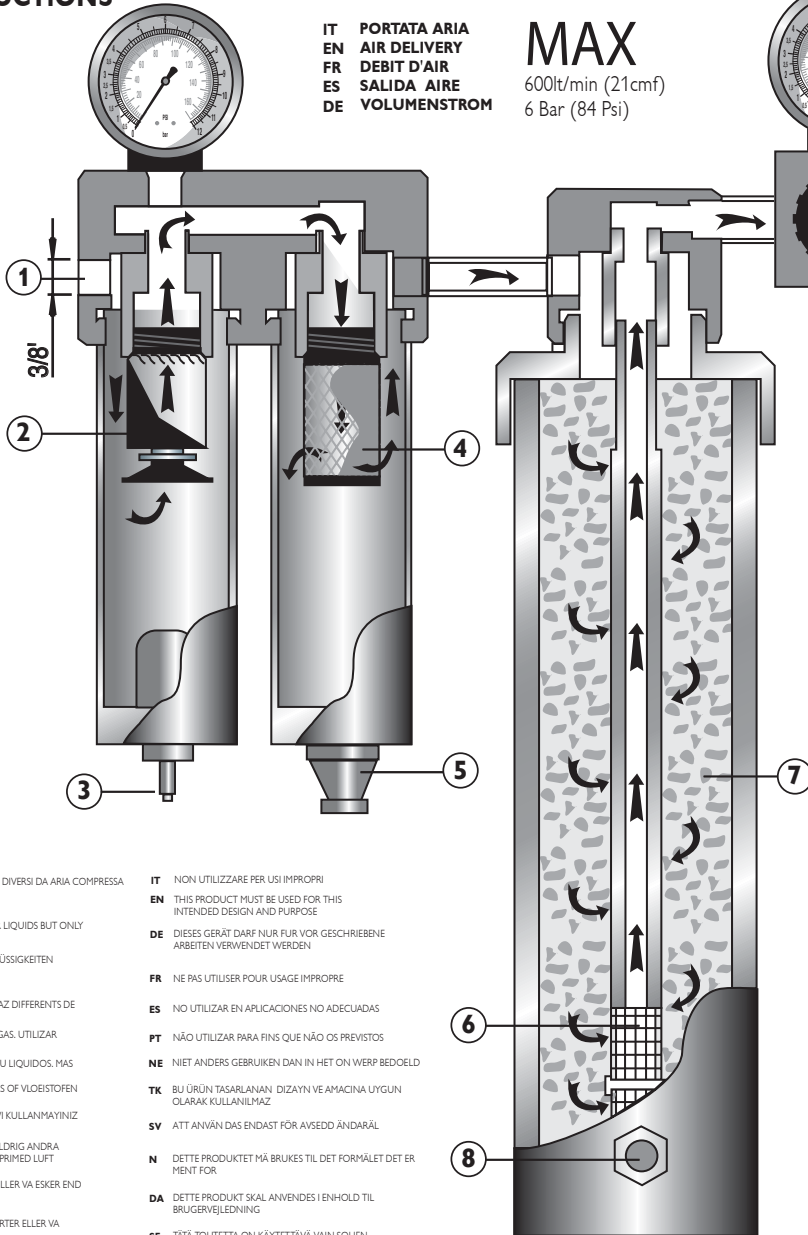

IT PORTATA ARIA
EN AIR DELIVERY
FR DEBIT D'AIR
ES SALIDA AIRE
DE VOLUMENSTROM

MAX
600lt/min (21cmf)
6 Bar (84 Psi)

0÷12 bar
(0÷171,6 PSI)



IT CHIUSO
EN CLOSE
FR FERME
ES CERRADO
DE ZU

IT APERTO
EN OPEN
FR OUVERT
ES ABIERTO
DE AUF

- 1 **IT** ENTRATA ARIA
EN AIR ENTRANCE
FR ENTREE D'AIR
ES ENTRADA AIRE
DE LUFT EINGANG
- 2 **IT** ELEMENTO PREFILTRANTE IN FIBRA SINTETICA
EN PRE-FILTER ELEMENT IN SYNTETIC FIBER
FR ELEMENT PRE-FILTRANT EN FIBRE SYNTETIQUE
ES ELEMENTO DE PREFILTRADO EN FIBRA SINTETICA
DE VORFILTER AUS KUNSTFASER
- 3 **IT** SCARICO AUTOMATICO CONDENSA
EN AUTOMATIC DISCHARGE OF CONDENSATION
FR DECHARGEMENT AUTOMATIQUE DE LA CONDENSATION
ES DESCARGA AUTOMATICA DE LOS CONDENSADO
DE AUTOMATISCHER KONDENSWASSERABLASS
- 4 **IT** FILTRO SUBMICRONICO DISOLEATORE
EN SUBMICRONIC OIL-SEPARATING FILTER
FR FILTRE SOUS-MICRONIQUE DESHUILEUR
ES FILTRO SUBMICRONICO DESOLEADOR
DE FEINSTFILTER ZUM AUFFANG VON OLTROPFEN
- 5 **IT** RUBINETTO SPURGO MANUALE
EN MANUAL DRAINAGE TAP
FR ROBINET DE PURGE MANUEL
ES VALVULA DE PURGA MANUAL
DE HAHN FOR MANUELLES ABLASSEN
- 6 **IT** FILTRI SINTERIZZATI IN ACCIAIO INOX
EN STEINLESS STEEL SINTER ED FILTERS
FR FILTRES FRITES EN ACIER INOX
ES FILTRO SINTERIZADO EN ACERO INOX
DE SINTER FILTERN AUS ROSTFREIER STAHL
- 7 **IT** GEL SILICE
EN SILICA GEL
FR GEL SILICE
ES GEL DE SILICE
DE SILIZIUM FÜLLUNG
- 8 **IT** INDICATORE DI SATURAZIONE GEL SILICE
EN INDICATOR TO SHOW SILICA GEL SATURATION
FR TMOIN DE SATURATION GEL SILICE
ES COULEUR JAUNE NORMAL-COULEUR VERT SATURE
DE INDICADOR DE SATURACION DEL SILICE
DE AMARILLO: NORMAL-VERDE: SATURADO
DE SCHAULIAS ZUR ÜBERPRÜFUNG DES SATIGUNGSGRADES DES SILIZIUMS
DE GELB FARBE NORMAL-GRÜN FARBE GESATTIGT
- 9 **IT** MANOPOLA REGOLAZIONE PRESSIONE
EN PRESSURE ADJUSTMENT KNOB
FR BOUTON DE REGLAGE DE LA PRESSION
ES PERILLA DE AJUSTE DE LA PRESIÓN
DE DRUCKREGLER FÜR DRUCK
- 10 **IT** USCITA ARIA
EN AIR EXIT
FR SORTIE D'AIR
ES CAUDAL DE AIRE
DE LUFT AUSGANG



WALMEC S.p.A.
Via Trieste, 10
31025 S.Lucia di Piave (TV) ITALY
Tel. +39 0438 6611 Fax +39 0438 661333
E-mail: walmecc@walmecc.com
Web: www.walmecc.com

